

外壁改修仕様表

部位	劣化状況	工法	設計参考数量	単位
(打放し面)	1mm以下のひび割れ部分	アクリル樹脂系ノックアウトひび割れ補修工法	7.0	m

※「外部足場設置後、外壁面の事前調査（目視や打診による確認作業、マーキング、計測、図面記入）を行うこと」

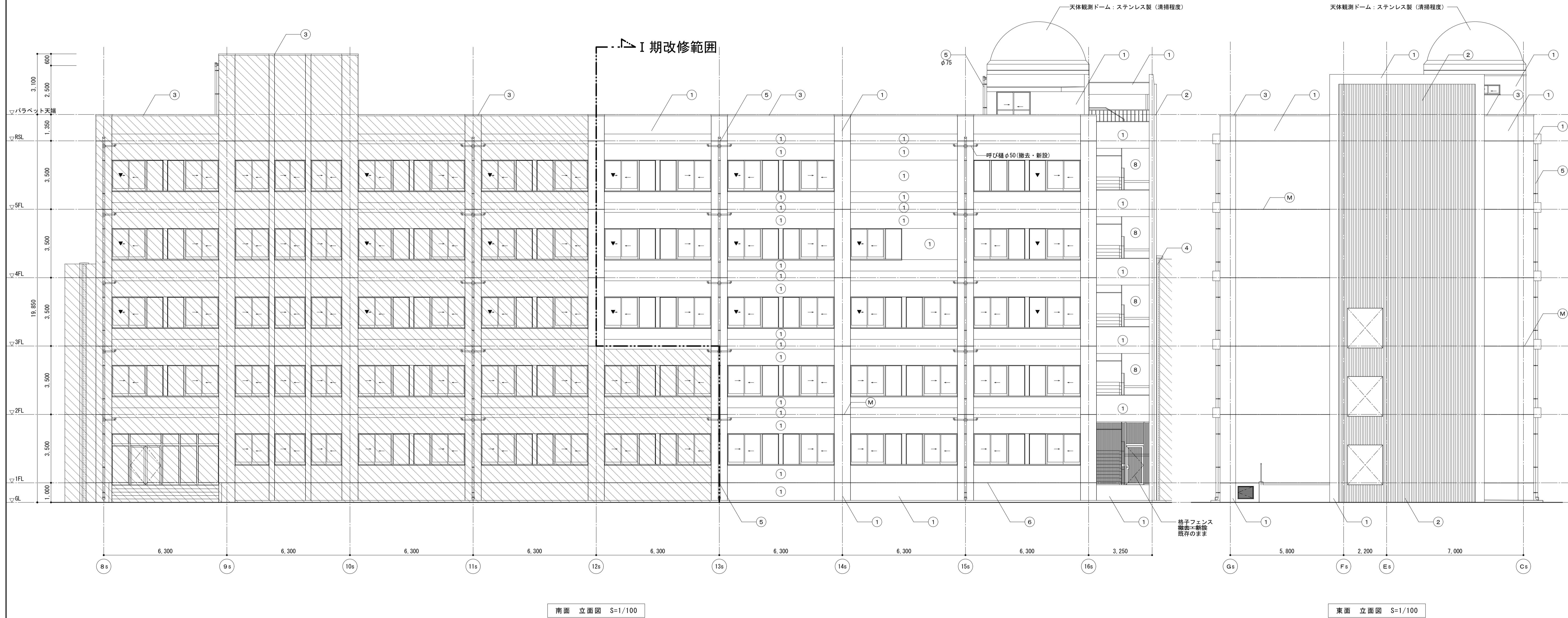

：の範囲は工事範囲外を示す。

記号	改修前 仕上凡例	改修後 仕上凡例	記号	改修前 仕上凡例	改修後 仕上凡例
①	コンクリート打放しの上、複層塗材E	水洗い、下地調整の上、複層塗材E	⑥	防水モルタルコテ押え(水切)	水洗い、下地調整の上、複層塗材E
②	リブ付きコンクリート下地の上、複層塗材E	水洗い、下地調整の上、複層塗材E	⑦	ステンレス製タラップ	既存のまま
③	塗木：アルミ製	撤去・新設 既存のまま	⑧	コンクリート打放しの上、複層塗材E	水洗い、下地調整の上、複層塗材E
④	アルミ製E×P・J（既製品）	撤去・新設 既存のまま	(M)	コンクリート打ち継ぎ目地	シーリング撤去・新設
⑤	壁種：VP（組み金物：φ1.200内外）特記なきはφ100とする。	撤去・新設 カラー=VP（組み金物=ステンレス製）特記なきはφ100とする。	▼	「非常用出入口に代わる窓」の標示	標示シール撤去・新設

工事名称 滋賀大学（石山）自然科学棟改修工事（I期） 図面名称 改修前・改修後 立面図（1） 縮尺 69枚のうち19号 作成 令和4年 7月 滋賀大学施設管理課	株式会社 内藤建築事務所 京都府左京区田中大塚町1-8-2 〒615-8501 神奈川 03-3111-1111 〒615-8501 京都府 075-821-1111 総務 主任 担当	業務名称 滋賀大学（石山）総合研究棟改修（自然科学系）建築設計業務 図面名称 改修前・改修後 立面図（1） 縮尺 A1 1/100 A3 1/200	図面番号 A-12
--	--	---	-----------

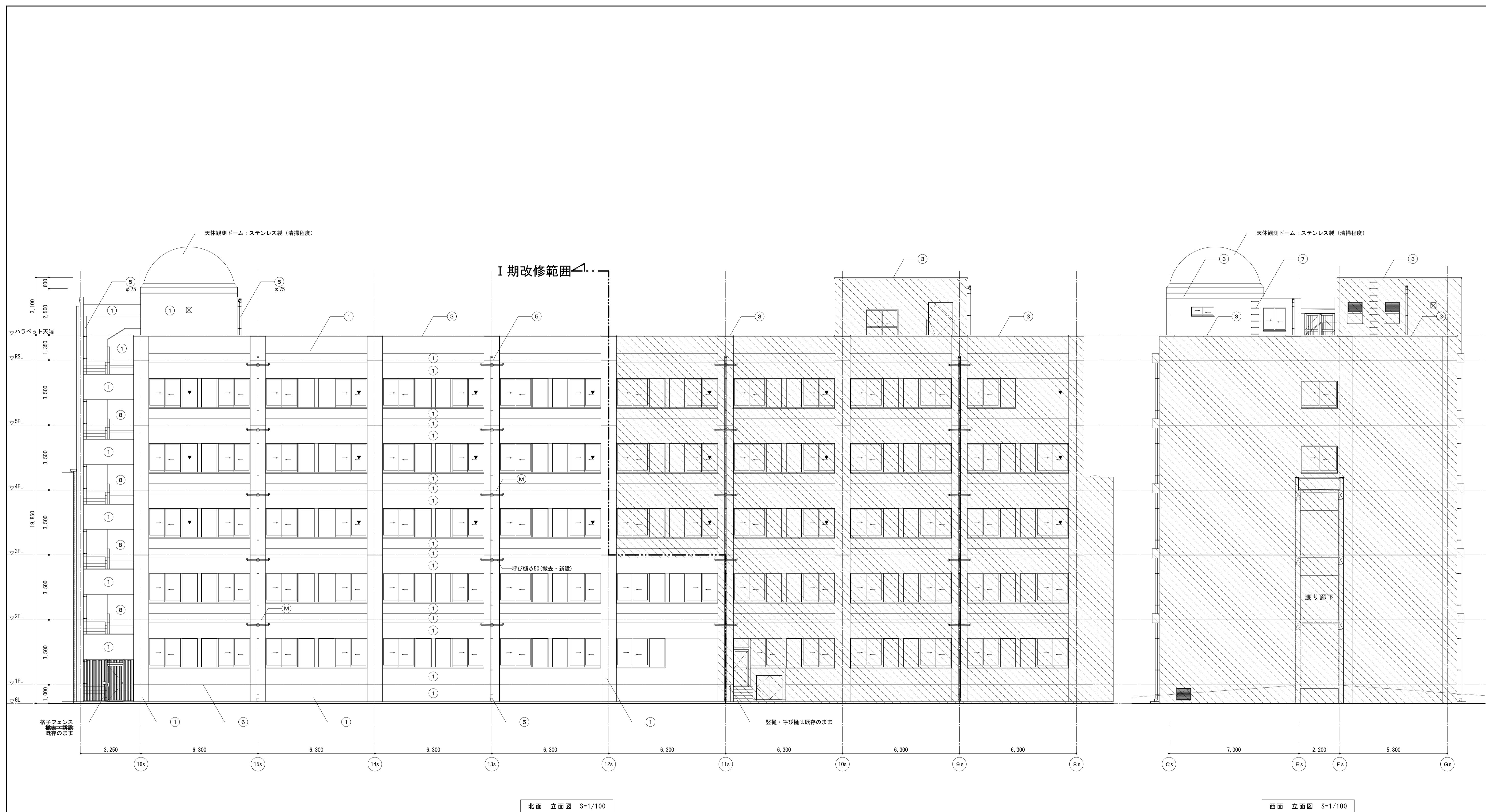

北面 立面図 S=1/100

西面 立面図 S=1/100

：の範囲は工事範囲外を示す。

記号	改修前 仕上凡例	改修後 仕上凡例	記号	改修前 仕上凡例	改修後 仕上凡例
①	コンクリート打放しの上、複層塗材E	水洗い、下地調整の上、複層塗材E	⑥	防水モルタルコテ押え(水切)	水洗い、下地調整の上、複層塗材E
②	リブ付きコンクリート下地の上、複層塗材E	水洗い、下地調整の上、複層塗材E	⑦	ステンレス製タップ	既存のまま
③	笠木：アルミ製	撤去→新設既存のまま	⑧	コンクリート打放しの上、複層塗材E	水洗い、下地調整の上、複層塗材E
④	アルミ製E×P・J(既製品)	撤去→新設既存のまま	(M)	コンクリート打ち継ぎ目地	シーリング撤去・新設
⑤	整種：VP(組み金物：φ1,200内外)特記なきはφ100とする。	撤去→新設カラーVP(組み金物：ステンレス製)特記なきはφ100とする。	▼	「非常用出入口に代わる窓」の標示	標示シール撤去・新設

工事名称	滋賀大学(石山)自然科学棟改修工事(I期)	69枚のうち20号
図面名称	改修前・改修後 立面図(2)	縮尺 1/100
作成	令和4年 7月	滋賀大学施設管理課

株式会社	内藤建築事務所
京都府京都市中京区中太町1-8-2	
代表取締役 神尾誠司 075-821-1111	
〒600-8001 京都市中京区中太町1-8-2	
電話 075-821-1111	担当

業務名称	滋賀大学(石山)総合研究棟改修(自然科学系)建築設計業務
図面名称	改修前・改修後 立面図(2)

縮尺	A1 1/100	図面番号	A-13
	A3 1/200		

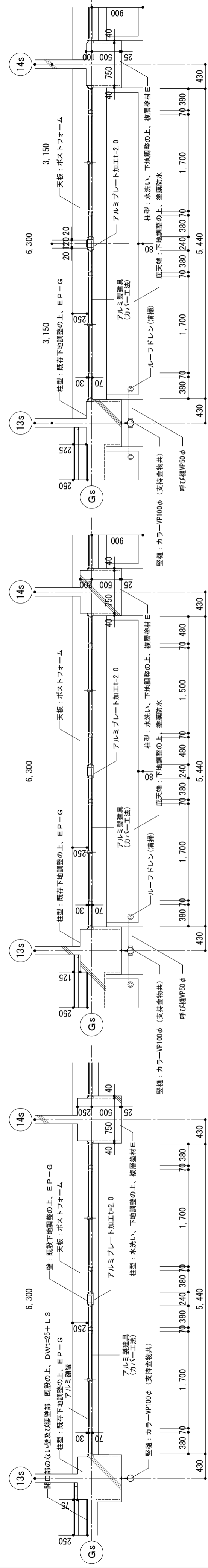

4、5階 開口部通り平面詳細図 S=1/50

ドラフト設置 開口部通り平面詳細図 S=1/50

1階 開口部通り平面詳細図 S=1/50

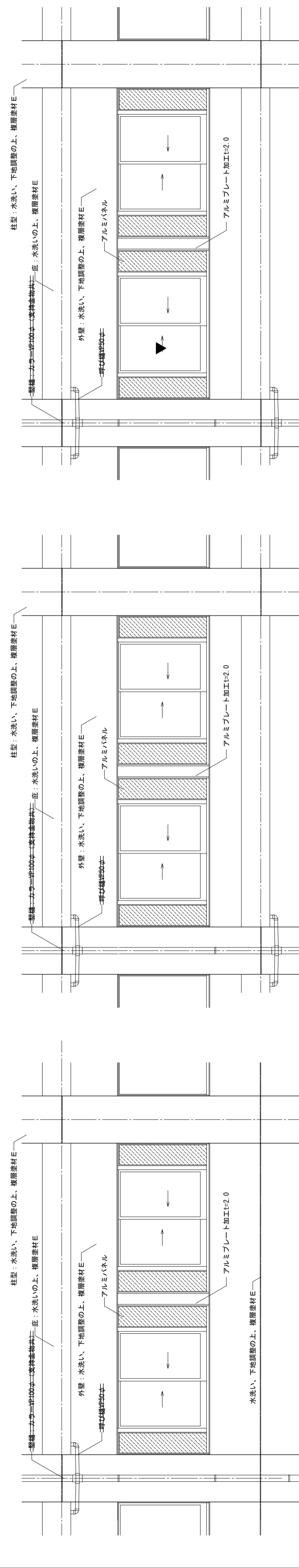

4、5階 開口部通り立面図 S=1/50

ドラフト設置 開口部通り立面図 S=1/50

1階 開口部通り立面図 S=1/50

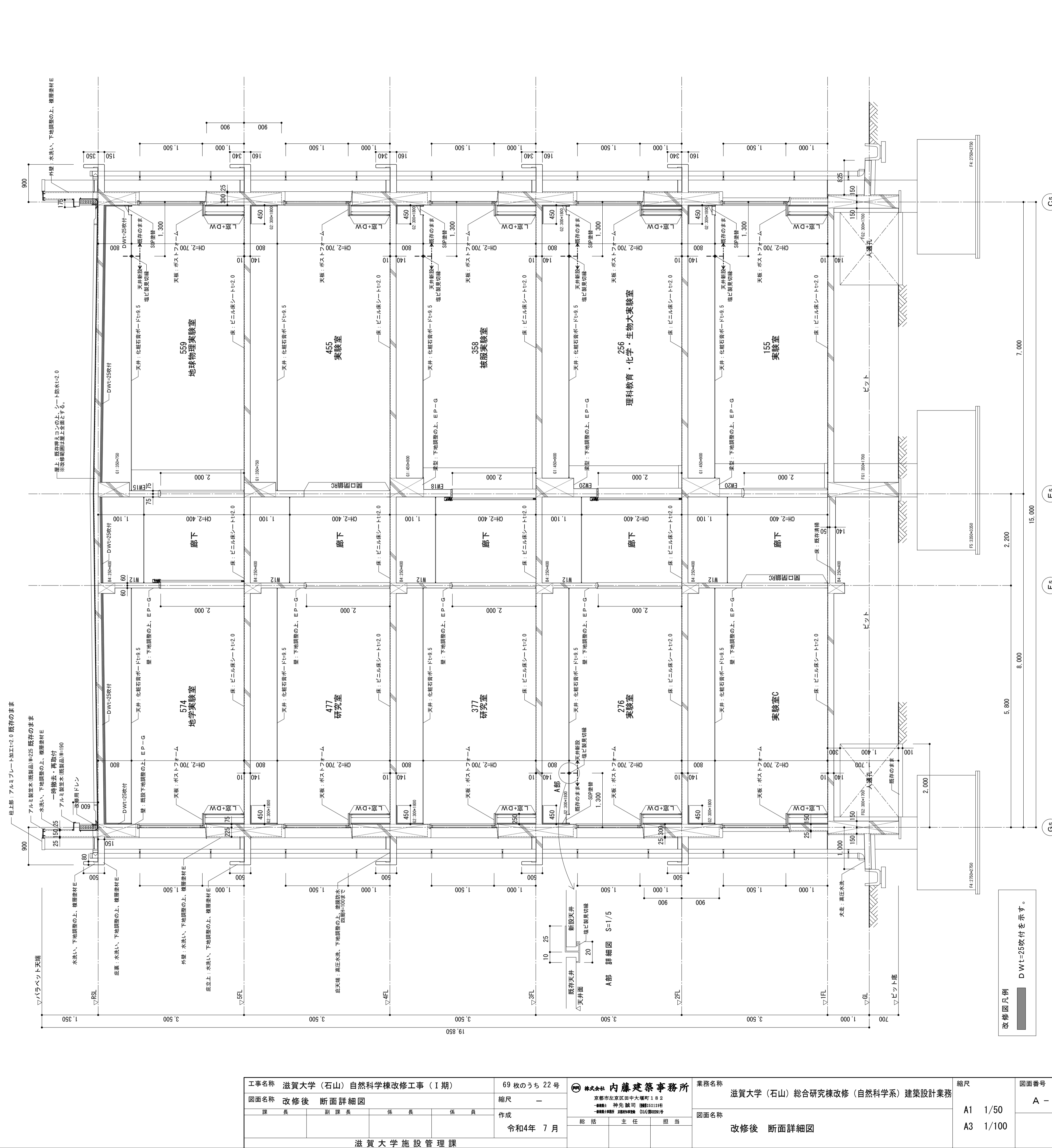

改修図凡例
DWt=25付付を示す。

工事名称 滋賀大学 (石山) 自然科学棟改修工事 (I期) 図面名称 改修後 断面詳細図 作成 令和4年 7月 滋賀大学施設管理課	69 枚のうち 22 号 縮尺 1 図面番号 A - 15	株式会社 内藤建築事務所 業務名称 滋賀大学 (石山) 総合研究棟改修 (自然科学系) 建築設計業務 図面名称 改修後 断面詳細図 図面番号 A1 1/50 A3 1/100	縮尺 図面番号
--	-------------------------------------	---	------------

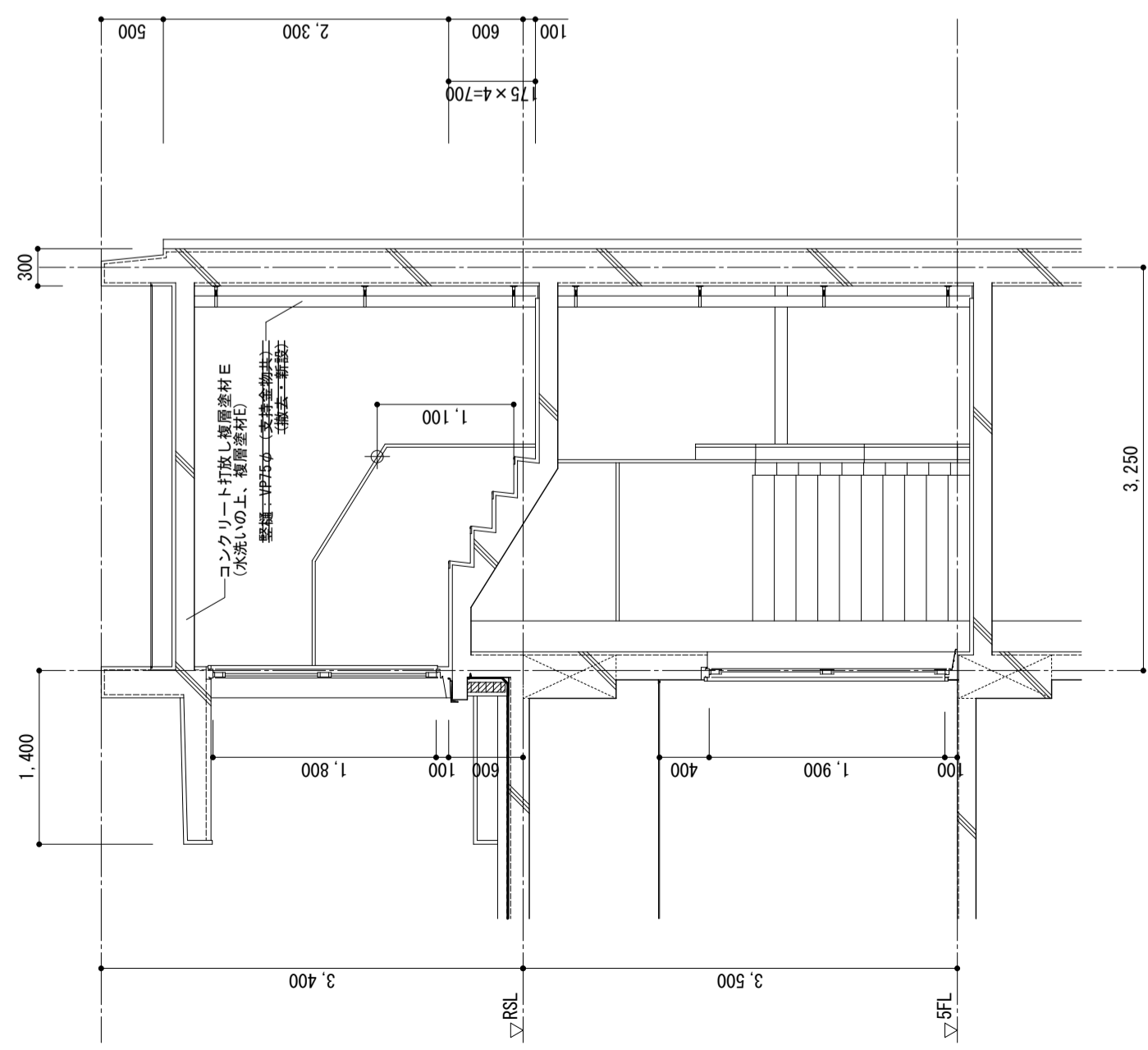

屋上階段詳細図 S-1/50

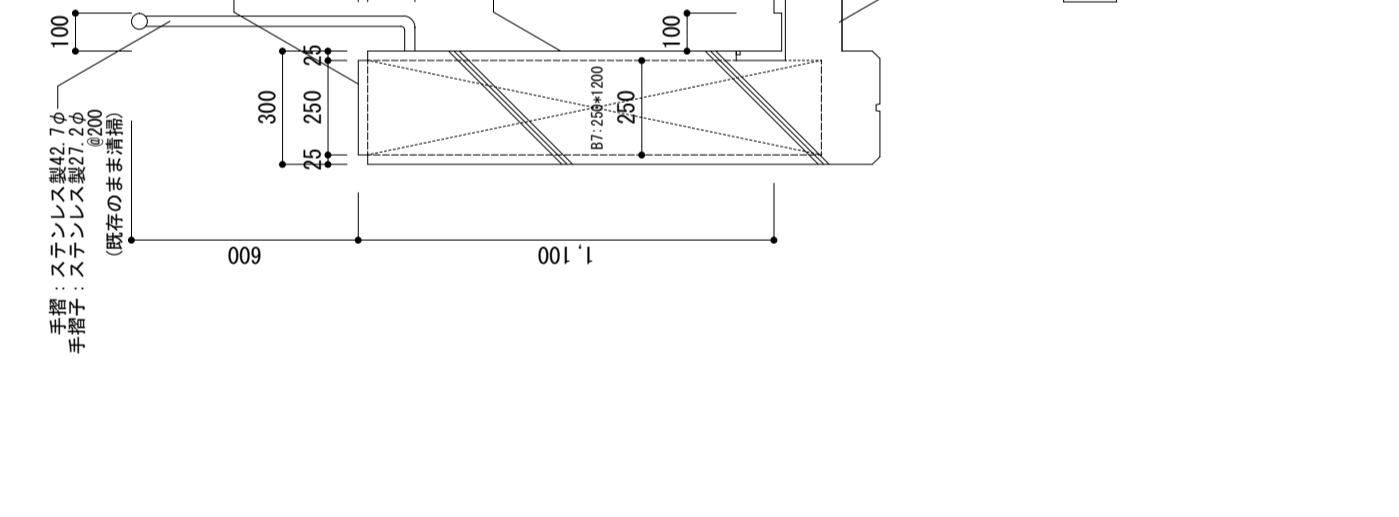

手摺詳細図 S-1/20

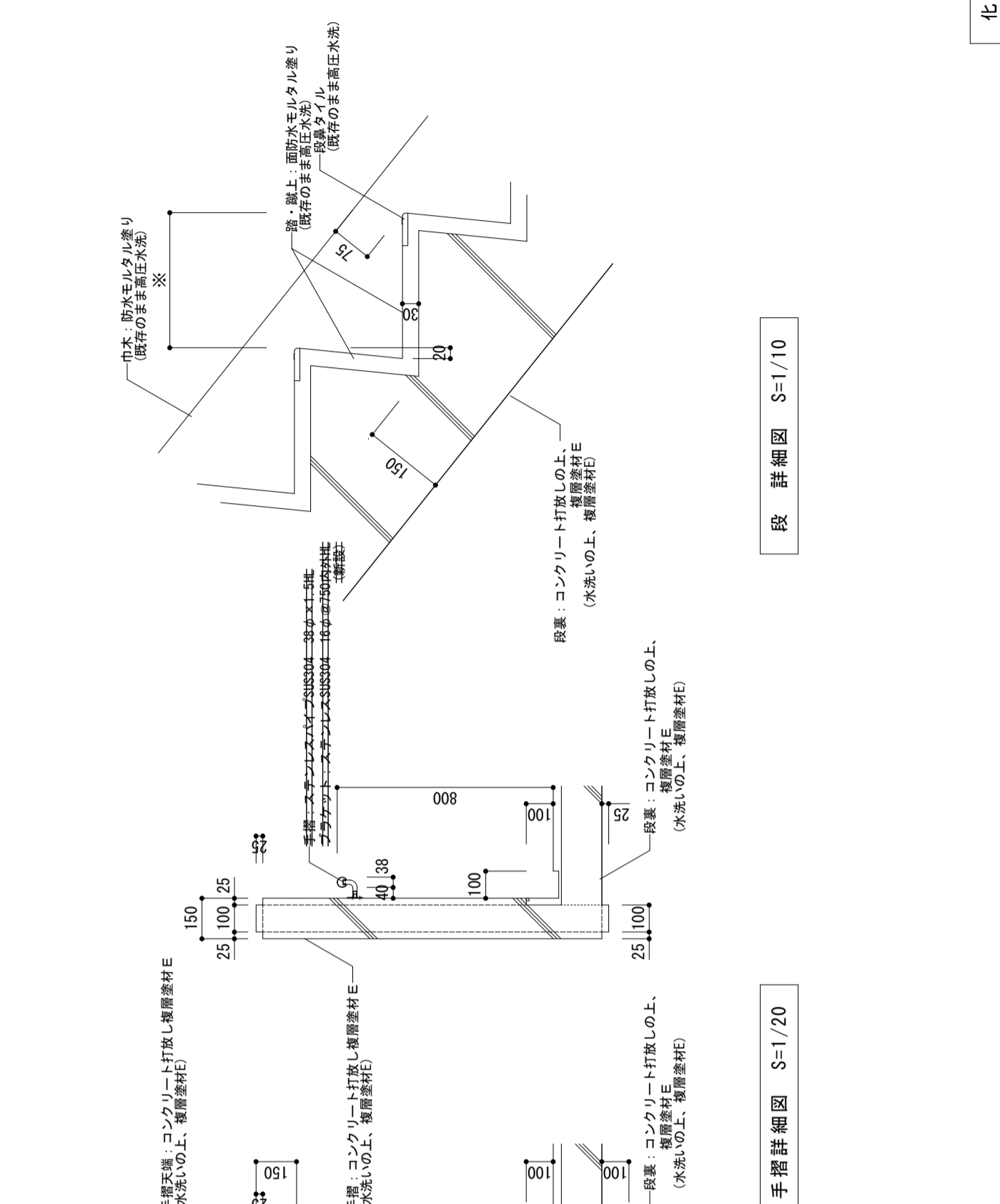

化粧リブ詳細図 S-1/10

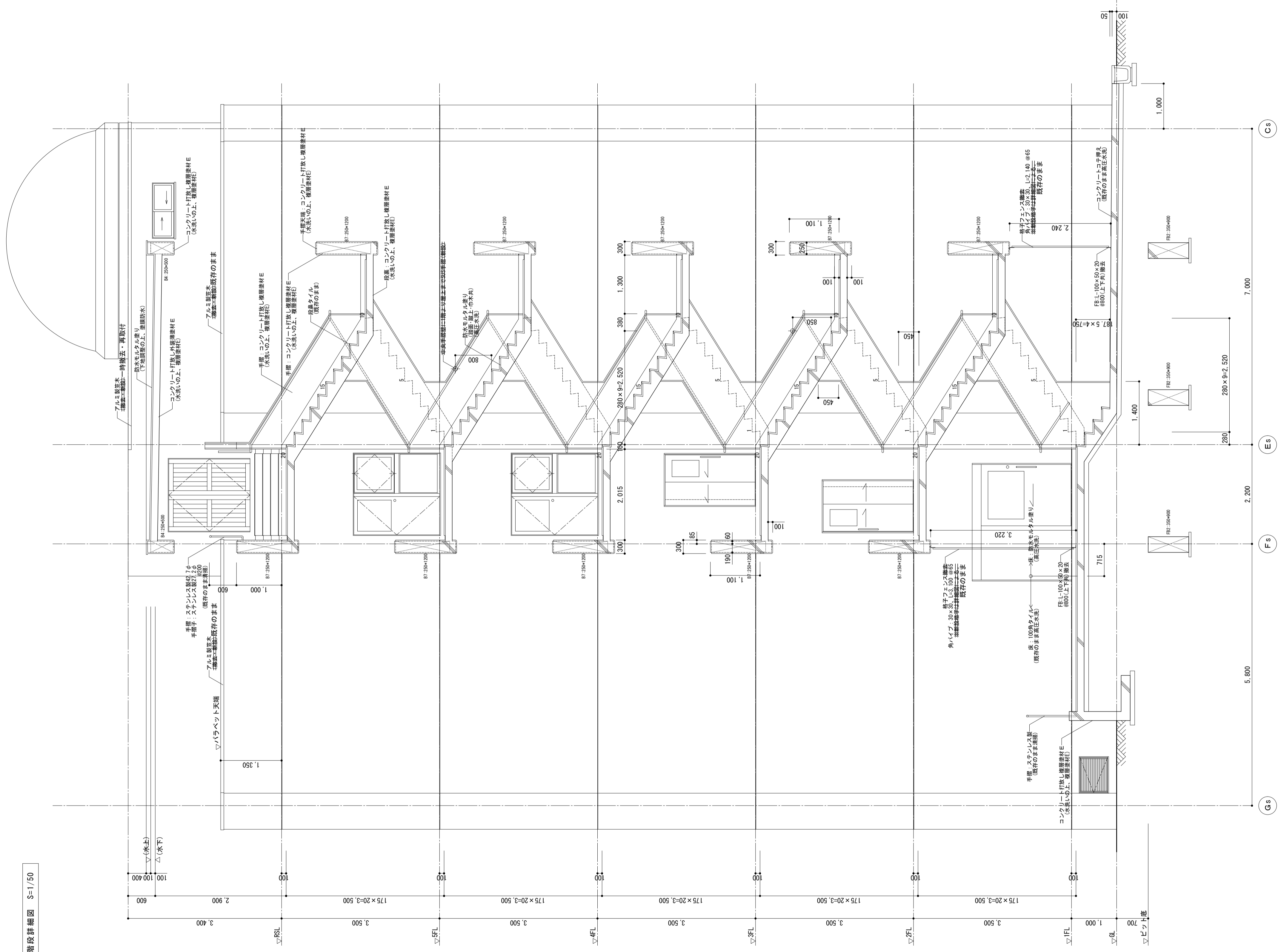

屋外階段詳細図 S-1/100

工事名称 滋賀大学(石山)自然科学棟改修工事(Ⅰ期) 図面名称 改修前・改修後 屋外階段詳細図 図面番号 A1 1/50 A3 1/100	69枚のうち 23号 縮尺 ー 作成 令和4年 7月	株式会社 内藤建築事務所 京都府京都市中京区中太町1-8-2 電話: 075-741-1111 代表取締役 内藤 隆雄 主任 担当	業務名称 滋賀大学(石山)総合研究棟改修(自然科学系)建築設計業務 図面名称 改修前・改修後 屋外階段詳細図	縮尺 A1 1/50 A3 1/100 図面番号 A-16
--	----------------------------------	---	---	-------------------------------------