

沿革（令和2年4月1日）

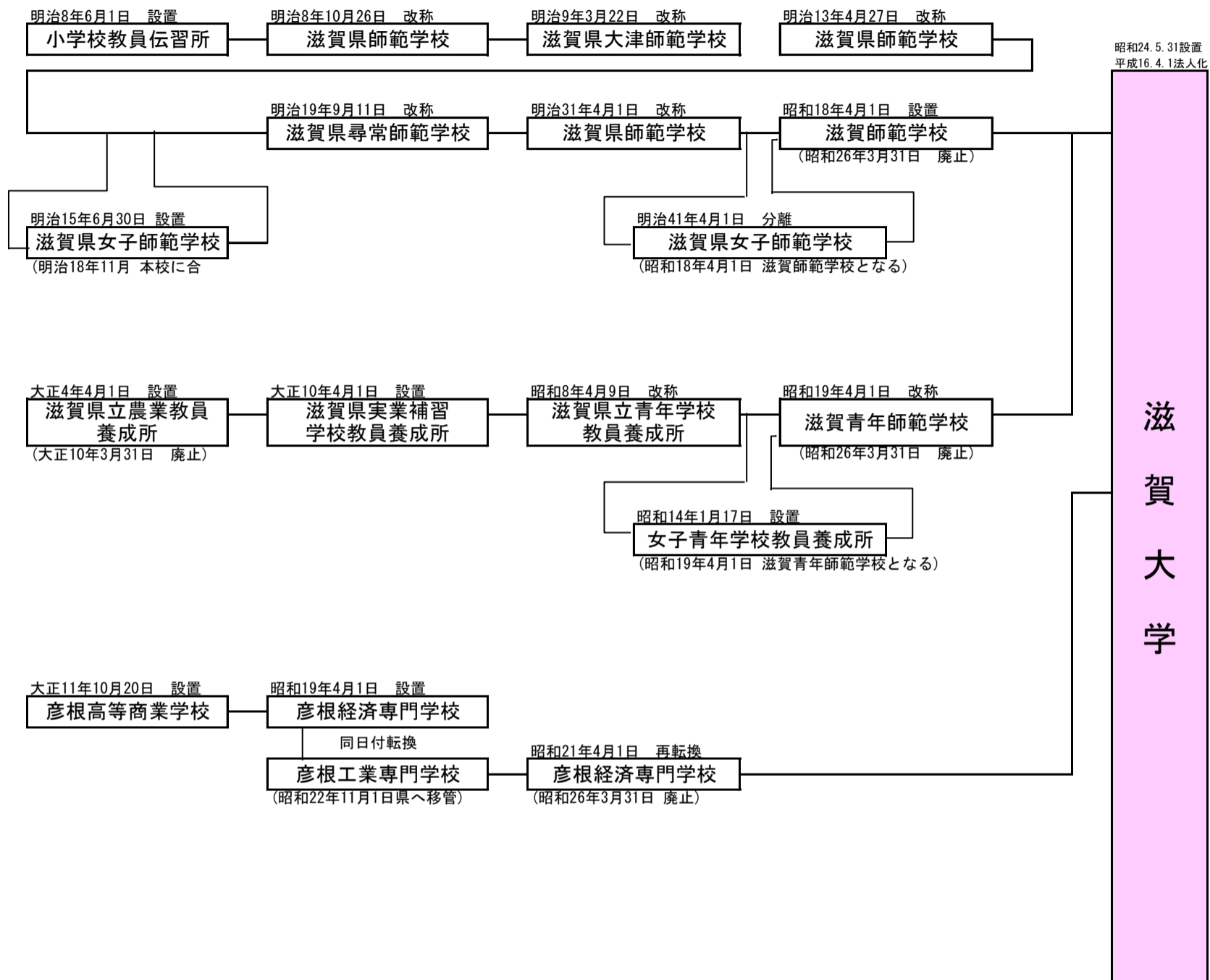

昭和24.5.31設置
平成16.4.1法人化

滋賀大学

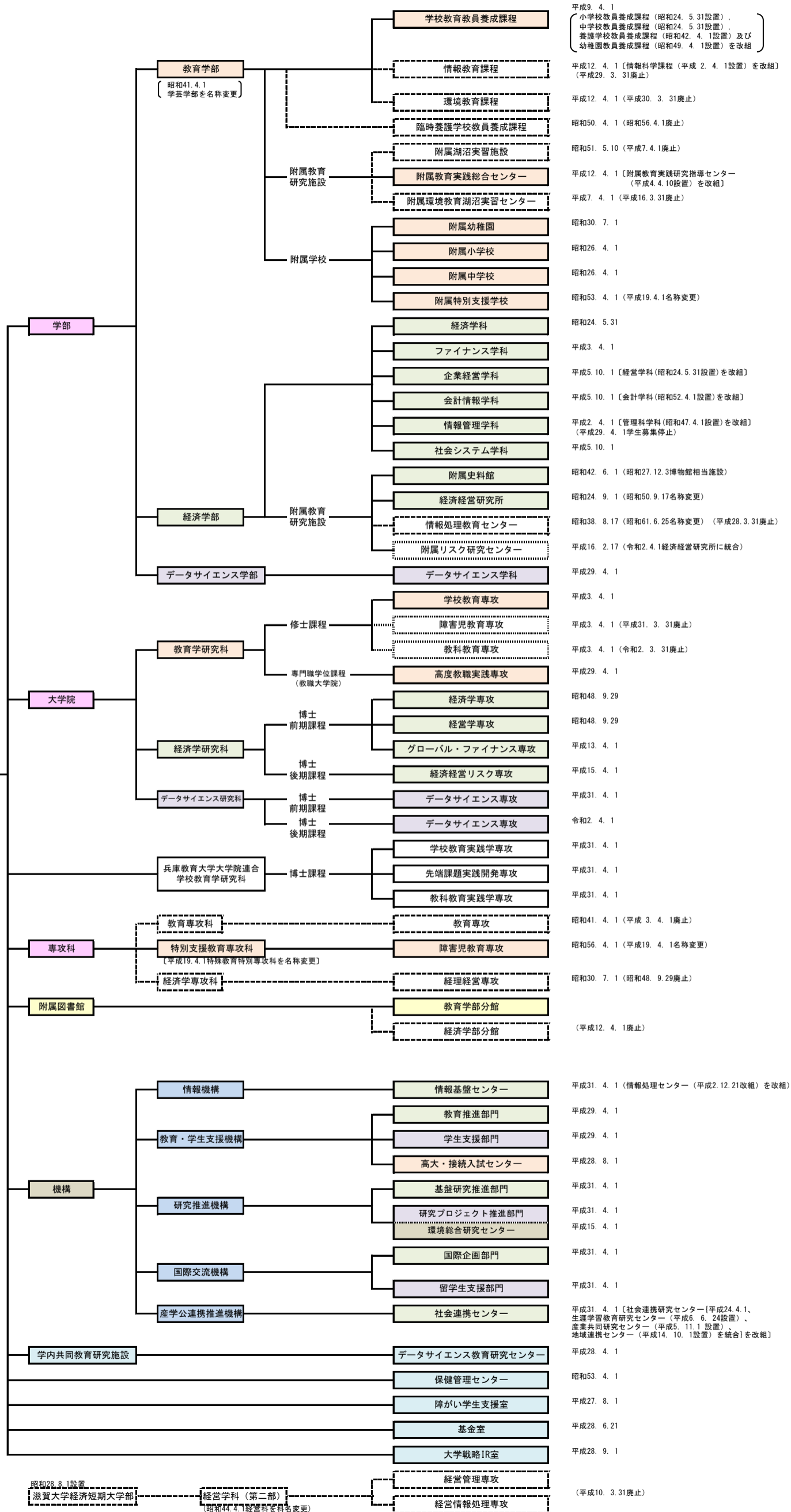

昭和28.8.1設置
滋賀大学経済短期大学部
経営学科 (第二部)
(昭和44.4.1経営科を名称変更)

組織図

(令和2年4月1日現在)

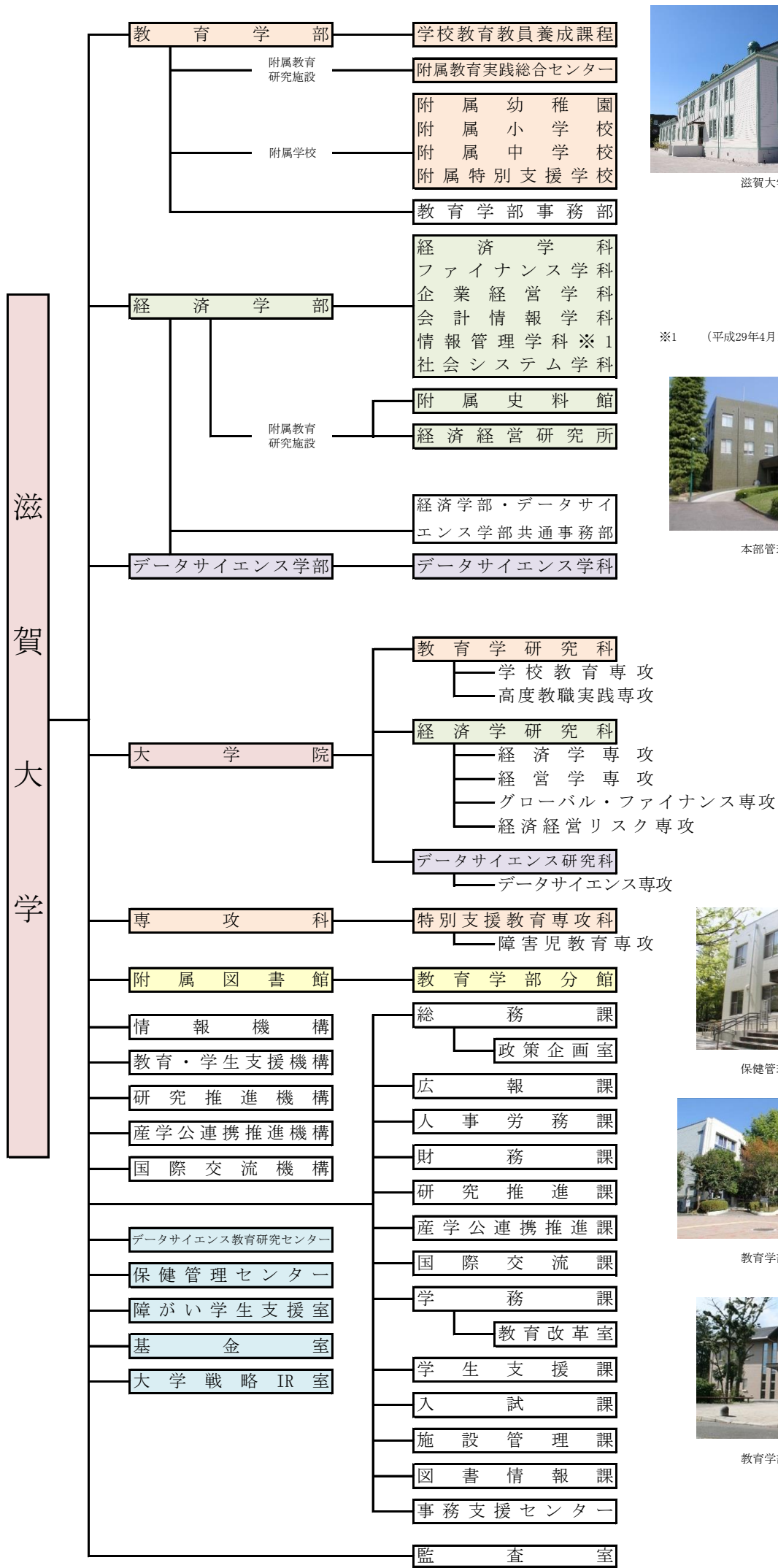

滋賀大学講堂

※1 (平成29年4月1日学生募集停止)



本部管理棟



保健管理センター棟



教育学部講義棟



教育学部創造学習センター